

REV. ??	ECH. NO. EON.??	REV.No ??	REVSER ???	APPD. ??
F21	DRAWING			

### 适用 $\phi 6-12$ 线缆

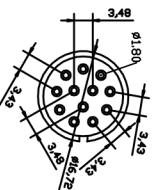
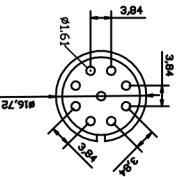
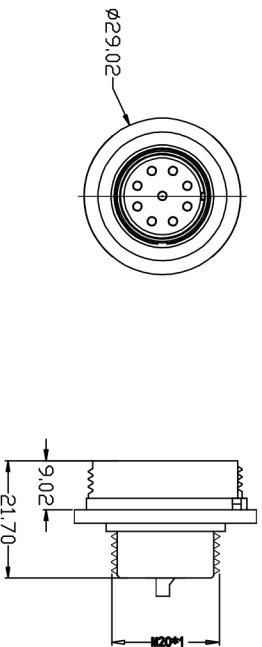
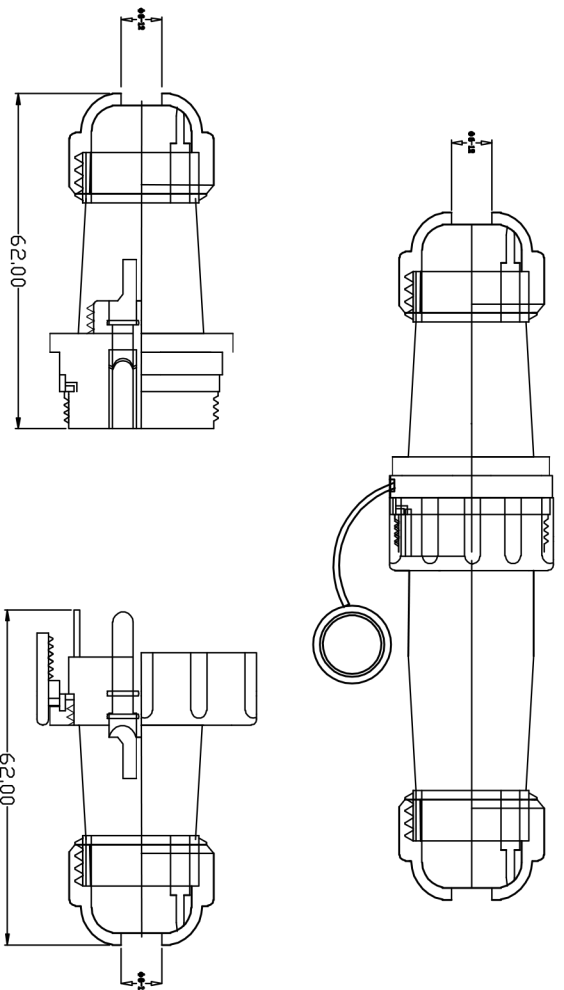

- 技术要求:
1. 引脚应排列整齐, 要求无偏位现象。
  2. 外观应无明显缺陷, 如: 熔接痕、缩孔、颜色不一致等。
  3. 螺钉应能自由上紧和松开, 不能有卡死及退出现象。
  4. 可焊性应符合要求
  5. 线规直径:  $\leq 0.785\text{mm}/18\text{mm}$
  6. 接触电阻:  $2.5\text{m}\Omega$
  7. 工作电压: 500V
  8. 接线方式: 焊接
  9. 电流: 5A
  10. 接触直径:  $\phi 1*9/12$

>120	$\pm 0.50$	TYPE NO.	型号: SP200对接 9-12芯	TITLE	ASSEMBLY 装配图
>30~120	$\pm 0.30$	APPD.	设计:	DWG. NO.:	KNT-TL-20
>8~30	$\pm 0.20$	CHKD.	审核:	SCALE:	FULL
0~6	$\pm 0.10$	ANGLE	$\pm 1'$	比例:	1/1
		DR.	设计:	UNIT:	mm [Decimal]
				REV.:	F20
				次数:	