

REV. 6	ECON. NO. 1	REV. No 7	REVERSER 1	APPD. 8
F21	DRAWING			

### 适用 $\phi 6-12$ 线缆

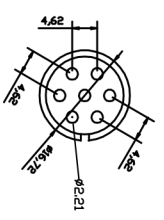
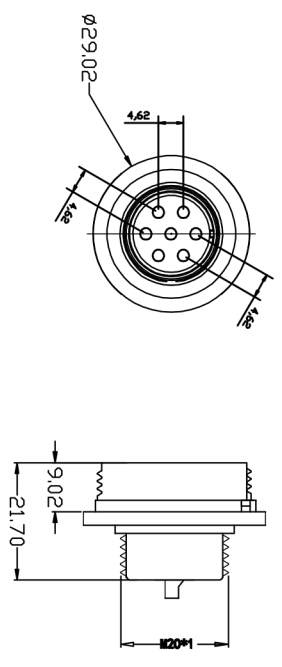
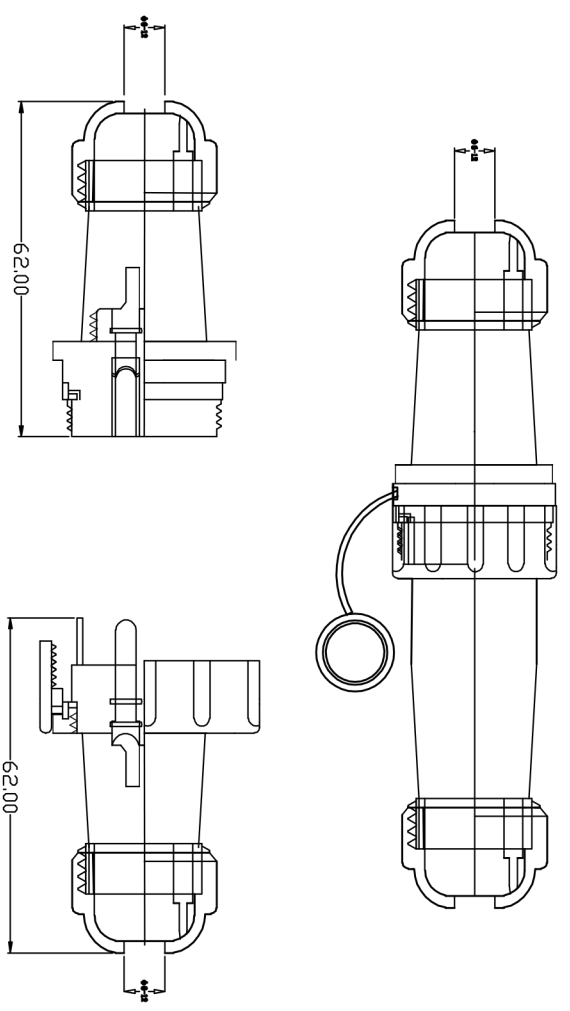

- 技术要求:
1. 引脚应排列整齐, 要求无偏位现象。
  2. 外观应无明显缺陷, 如: 熔接痕、缩孔、颜色不一致等。
  3. 螺钉应能自由上紧和松开, 不能有卡死及退出现象。
  4. 可焊性应符合要求
  5. 线规直径:  $\leq 2\text{mm}/1.4\text{mm}$
  6. 接触电阻:  $2.5\text{m}\Omega$
  7. 工作电压: 500V
  8. 接线方式: 焊接/螺丝压接
  9. 电流: 15A
  10. 接触直径:  $\phi 2*7$

TYPE NO.	型号: SP2000对接 7芯	TITLE	名称: ASSEMBLY 接线图
APPD.	设计: [Blank]	DWG. NO.	图号: KNT-FL-20
CHKD.	审核: [Blank]	SCALE	比例: FULL
DR.	设计: [Blank]	UNIT:	单位: [Blank]
		REV:	版本: F20
			图次: [Blank]

>120	$\pm 0.50$		
>30~120	$\pm 0.30$		
>8~30	$\pm 0.20$		
0~6	$\pm 0.10$	ANGLE	$\pm 1^\circ$